



# Drift & Underhåll



Produktserien Bor  
NorDan AB

Projektnamn:

.....

Projektnummer:

## Underhåll och hantering

Skötselsanvisningar och justering av gångjärn .....	sid 3
Justering av slutbleck .....	sid 4
Underhåll beslag .....	sid 5
Underhållsföreskrift täckmålade produkter .....	sid 6
Underhåll trösklar .....	sid 8
Skötsel och underhåll av rostfria artiklar .....	sid 8
Cylindrar och behör till ASSA 2002, MPL 2002 .....	sid 9
Cylinder och vred till ASSA 410, Fix 2025, .....	sid 10
Cylinder och behör till ASSA 410, Dorma 9195, Dorma 912 .....	sid 11
Cylinder och vred till ASSA 410, Dorma 9195, Dorma 912 .....	sid 12
Dimensionstabell för lås och tillbehör .....	sid 13
Användning och montering av ASSA Connect MPL .....	sid 14
Information rengöring av glas .....	sid 15
Skötsel av självrengörande glas .....	sid 15
Allmän rengöring av polykarbonatglas .....	sid 15
Särskild rengöring av polykarbonatglas .....	sid 15
Information om glas och isolerglas .....	sid 16
Punktfel i glas .....	sid 17
Kondens på glas .....	sid 18
Råd och tips .....	sid 19

# Underhållsföreskrifter

## Skötselsanvisningar gångjärn

Smörj tappen på gångjärnet minst 1 gång per år med vaselinspray alternativt paraffinolja.

Förebygg korrosionsangrepp genom allmän renhållning av gångjärnsytorna. Använd en vanlig kökssvamp med lite diskmedel.

Skruva till gångjärn i nyinstallerade dörrar, måste alltid efterdras efter några månader när träet i karm och dörr har torkat.

## Efterjustering av justerbara gångjärn

Om karmen har monterats korrekt, så kan små justeringar göras genom att dra åt eller lossa skruvarna med ett Torx verktyg (TX20).

### Horisontell justering (Blå pilar)

Vid horisontell justering av gångjärnen, se de blå markeringarna, måste gångjärnsskruvarna lossas lite (nr 1). Justering bör göras så att dörrbladets last delas lika mellan alla gångjärn.

**OBS:** Glöm ej dra åt när justeringen är utförd!

### Vertikal justering (Röda pilar)

Vid vertikal justering av gångjärnen, se de röda markeringarna. Justering bör göras så att dörrbladets last delas lika mellan alla gångjärn.

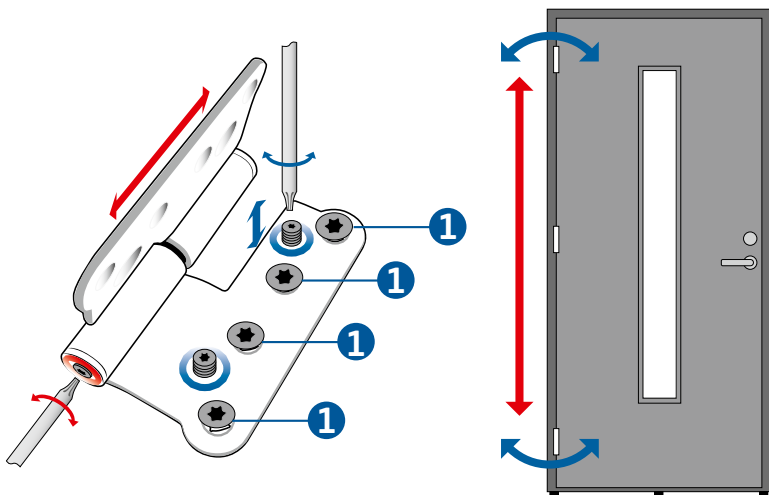

# Slutbleck

## Justering av ASSA 1489-14 slutbleck

1. Använd en Torx mejsel T20 och lossa skruvarna C1 och C2. Skruva 1 ½ varv.
2. Nu är slutblecket redo för justering. Använd en plattmejsel eller dylikt och flytta på kappan märkt K till önskat läge. Se till så att kappan är rak.
3. Dra åt skruvarna C1 och C2. Prova så att dörren stängs ordentligt.

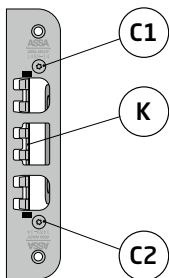

## Justering av Dorma 9003 slutbleck

1. Använd en skruvmejsel för att justera slutbleckets justeringsbeslag.

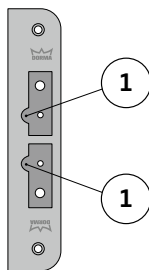

## Justering av ND S40-1 slutbleck

1. Använd en insex mejsel 3mm för att rotera justerskruvarna (1) och därmed flytta kappan i önskat läge.
2. Prova så att dörren stängs ordentligt.

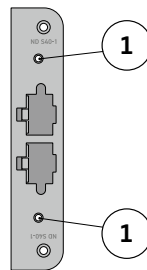

## Justering av Winkhaus STV slutbleck

1. Använd en stjärnmejsel och lossa skruvarna C1 och C2. Skruva cirka 4 varv.
2. Nu är slutblecket redo för justering. Använd en plattmejsel eller dylikt och flytta på kappan märkt K till önskat läge. Se till så att kappan är rak.
3. Dra åt skruvarna C1 och C2. Prova så att dörren stängs ordentligt.

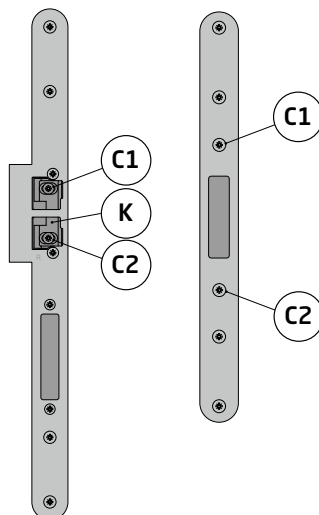

## Underhåll beslag

Beslagen på dörren måste, liksom annan teknisk utrustning, skötas om för att fungera väl. Du bör därför se till dem då och då. Här följer några punkter på hur du förlänger livslängden på din dörr och dina beslag.

### LÅSHUS:

Smörjning med fett rekommenderas två gånger per år. Båda sidorna på fallarna är lika viktiga. Använd fett med bra vidhäftning, typ låsfett.

### SLUTBLECK:

För en mjuk och säker funktion bör glidytan mellan fall och slutbleck smörjas minst två gånger per år. Använd låsfett, torka bort eventuellt överflöd.

### CYLINDER OCH TRYCKE/HANDTAG:

Använd anpassad låsrengörning/låscleaner som löser föroreningar, förhindrar och löser isbildningar i cylindern. Avsluta med att smörja cylindern med låsspray, för problemfri funktion och ökad livslängd.

Vid den årliga funktionsgenomgången kontrolleras även åtdragningen av skruvar för låshus, behör, dörrtrycken och slutbleck.

# Underhållsföreskrift täckmålade produkter

## Vid leverans:

Samtliga täckmålade produkter är grundmålade och toppmålade på fabrik.

## Underhåll/skötsel:

Målade ytor skall rengöras med ljummet vatten och såpa minst två gång per år beroende av hur utsatt ytan är för sol, regn och vind, samt att man behandlar en målade produkt minst två gång per år med ett flytande bilvax, samt att vid utsatt exponering använd en lackcleaner, i samband med rengöringen. Vid eventuella mögelangrepp använd ett rengöringsmedel som tar bort mögelsporer, inte ett medel som kan repa eller lösa upp ytan. Använd därför inte lösningsmedel, stålull etc. Kontroll av eventuella lackskador och sprickor skall göras kontinuerligt. Har lackskador eller sprickor uppstått skall dessa lagas omgående så att inte fukt tränger in i konstruktionen. Var noga med att kontrollera glaslistor och dekorlistor på produkten. Bättringsfärg kan köpas hos närmaste färghandel. Rekommenderar Nordsjö One med glans 35 som bättringsfärg.

**OBS!** Täckmålade produkter i annan färg än vit skall underhållas mer noggrant pga. blekning av solljus.

Tätninglistor av silikon mellan karm och dörr får inte målas eller oljas över.

Tätningfunktionen och materialens elasticitet försämras vid övermålning.

**OBS!** Glöm inte att behandla även över- och underkant på dörrbladet.

Ytterdörrar kan ha skiljande färg och ådringsstruktur från dörr till dörr på grund av att det är ett levande material. Färg kan påverkas av sol, regn och vind men detta påverkar inte dörrens täthet eller funktion, och är därför är inget fall för reklamation. Därför är det väldigt noga att regelbundet behandla dörren med en extra skyddande ytbehandling.

## Glasad produkt:

Regelbunden kontroll av fogens täthet mellan glas och glaslist skall göras. Om otäthet i fogen uppstår på utsidan underhålls toppförseglingen/fogen med silikon/fogmassa. Vid onormalt stora rörelser, beror på hur utsatt produkten sitter, kan fickor och otätheter uppkomma i den utvändiga fogen i botten. Detta åtgärdas genom att lägga på ny toppförsegling (silikon fogmassa).

NorDans garanti gäller inte för skada som orsakats av felaktig eller otillräcklig ytbehandling eller om inte underhållsföreskrifterna har följts.

# OBS!

Skall dörrarna täckas med plast vid putsning av fasad får inte en tejp typ fasadtejp användas. Använd en maskeringstejp med låg vidhäftning, denna skall avlägsnas direkt efter att arbetet är slutfört.

Dörren måste gå fritt i karmen - annars måste justeringar göras! Samt att dörrbladen i en pardörr får ej gå emot varandra.

Beroende av hur utsatt dörren/dörrarna sitter monterad/monterade t.ex. väderstreck eller i carport påverkas ytorna olika. Därför kan dörrar i samma fastighet behöva underhållas med olika intervall.

Alla beslag som ingår i produkten är ytbehandlade och bör inte övermålas. Funktionen försämras vid övermålning. Däremot skall de underhållas enligt våra underhållsföreskrifter.

## Underhåll trösklar

Aluminiumskiktet är ytbehandlat genom pulverlackering eller anodisering som ger ett hårt ytskikt med god korrosionsbeständighet. Materialet är i stort sett underhållsfritt. Underhållsarbetet består av att hålla ytan ren.

- Ytan skall hållas ren. Tvätta ytan med vatten och lämpligt rengöringsmedel.
- Ett tips är att vaxa och polera ytan med ett bilvax för att få ett vattenavstötande skydd och som gör det lätt att hålla rent ytan.

## Skötsel och underhåll av rostfria artiklar

### Vad kan orsaka rost och fläckar på rostfritt stål?

- Aggressiva miljöer där förorenad- och salthaltig luft förekommer, såsom havsnära byggnader, vägar/tunnlar, industrier, storstäder, etc.
- Montage där rostfritt stål har direktkontakt med olegerat stål.
- Fuktiga miljöer där olika järnpartiklar förekommer.
- Avisningsmedel, saltlösningar, rester av klorhaltiga rengöringsmedel.

Även om rostfritt stål är motståndskraftiga i varierande grad mot korrosion är de inte underhållsfria och ingen garanti lämnas för att inte korrosion kan uppstå, en annan benämning för rostfritt är rosttrögt stål. Därför är det viktigt att regelbundet kontrollera och underhålla artiklarna. Underhållsintervall baseras på miljöpåverkan enligt punkterna ovan.

Tvätta rosttröga artiklar med vanligt vatten några gånger per år för att undvika missfärgningar eller rost.

Om den rosttröga artikeln fått fläckar eller missfärgningar, som inte går att avlägsna med normal vattentvättning, kan följande rengöringsmetoder rekommenderas:

### ENKLA FLÄCKAR OCH FINGERAVTRYCK:

- För borstade ytor rekommenderar vi vanligt tvålvatten och efterpolering med torr och mjuk bomullstrasa.
- För glansiga ytor kan vanligt fönsterputsmedel användas (utan innehåll av klorider)
- Generellt, och för både matta och glansiga ytor kan vid missfärgningar ett "krämigt" putsmedel användas.

### FÖR SVÅRT EFTERSATTA YTOR:

- Här rekommenderas ett metallputsmedel t.ex. Autosol eller lackrubbing.
- Ett mått av försiktighet rekommenderas då högglanspolerade ytor kan repas av polermedel.
- Vid användande av kemikalier måste man efterskölja noggrant med vatten och sedan torka med torr bomullstrasa.

# OBS!

Var varsam så att inte målade ytor i närheten av rosttröga artiklar tar skada vid skötsel och underhåll.



## Cylindrar och behör till ASSA 2002/2500, MPL 2002 (medlevereras ej).

1. Kontrollera att pilarna i låshuset pekar nedåt på båda sidor, låset fungerar inte annars.
2. Tag bort dekorhylsan på insidans cylinder genom att trycka in spärrstiftet.
3. Montera fast cylindrarna från insidan med fyra skruvar. Dekorhylsan på utsidans cylinder skall vara ditsatt vid montage, samt att tätningspackningen (8) skall föras på utvändigt.

# OBS!

Vid dörrtjocklekar där avståndet från dörrkanten till låsets centrum överstiger 27mm skall förlängningsdel och anpassad skruv användas. Dimensionstabell för lås och tillbehör finns nedanför.

4. Blockera skruvarna genom att montera propparna. Vrid nyckeln först till "klockan 10" och tryck in propp i urtaget mellan skruvarna på cylinderns högra sida. Vrid sedan nyckeln till "klockan 2" för montering av proppen på vänstra sidan.
5. Skjut på och snäpp fast insidans dekorhylsa(2).
6. Sätt vredmedbringaren och vredskylden på plats med vredet placerat vertikalt.
7. Cylinderring på såväl ut- som insida skjuts på och fixeras med avsedd skruv.
8. Vid montage av trycke montera tätningspackningen på utsidan (8).
9. Vid montering av trycke på branddörr skall de runda svarta packningarna monteras, en på insidan och en på utsidan.

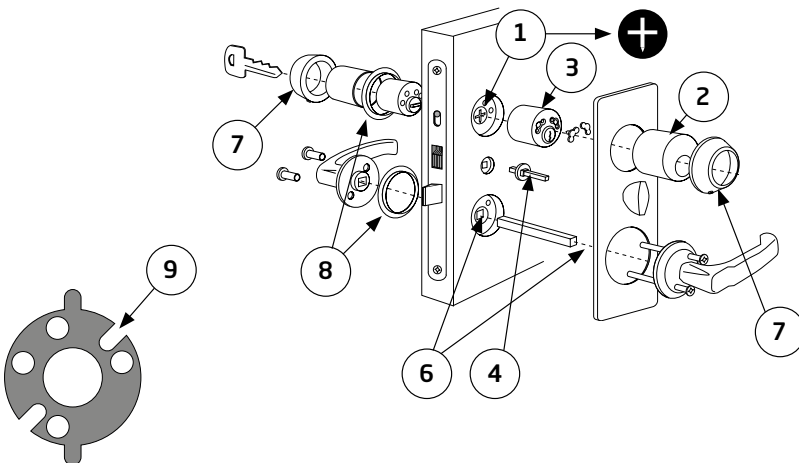

## Cylinder och vred till ASSA 410 /510/220/222/230/232, Fix 2025, ASSA MPL 410, Dorma 9195, Dorma 912 (medlevereras ej).

1. Kontrollera att pilarna i låshuset pekar nedåt på båda sidor, annars kommer låset inte fungera.
2. Montera fast cylinder och vredcylinder från insidan med bifogade fyra skruvar exkl cylinderproppar. Komplettera med ev. bifogad cylinderförlängare.

# OBS!

Cylinderhylsan på utsidans cylinder ska var påsatt vid montage. Vredcylinder med magnet skall användas annars äventyras funktionen på låset.

3. Placera utsidans tätningspackning (5).
4. Skjut på och snäpp fast insidans cylinderhylsa och cylinderring. Montera vredet på tappen. Se till att vredets skruvhål stämmer överens med tappens hål. Dra åt skruven ordentligt.
5. Vid montage av trycke montera tätningspackningen på utsidan.
6. Vid montering av trycke på branddörr skall de runda svarta packningarna monteras, en på insidan och en på utsidan.

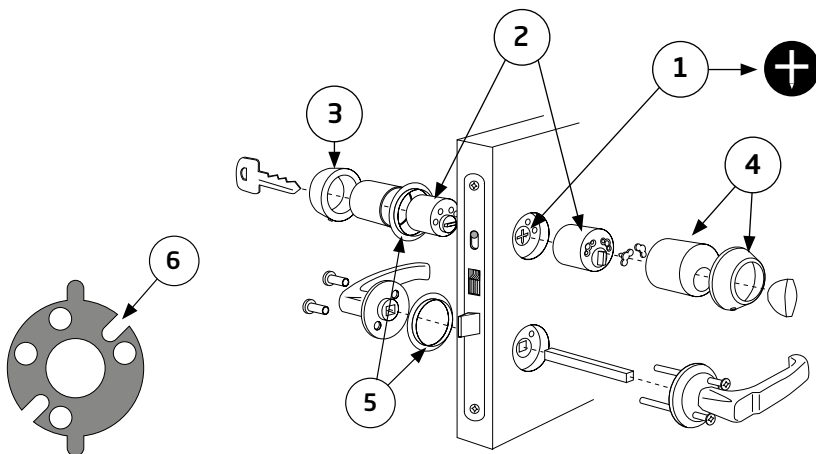

## Cylindrar och behör till ASSA 410, FIX 2025, Dorma 9195.

1. Skruva fast cylinderringarna på cylindrarna.
2. Tryck dit den utvändiga tätningsspackningen (5) innan du för cylinderringen på plats.
3. Montera utvändig och invändig cylinder. Den genomborrade cylindern skall sitta på insidan. Vid tjocka dörrar måste lång medbringare användas. Kontrollera att pilarna i låshuset pekar nedåt på båda sidor, annars kommer låset inte fungera (1).
4. Fäst cylindrarna med de två kortaste skruvarna i de mittersta hålen. Där efter skruvas cylinderringarna på plats och fästs med låsskruvarna på sidan av ringarna.
5. Vredspärren (3) monteras på invändig cylinder med de två längsta skruvarna. Försäkra dig om att cylindern på utsidan och på insidan fungerar och att vrednyckeln spärras av vredspärren. Vrednyckeln frigörs genom att dra upp den svarta plastspärren. Cylinderskruvarna (4) skall nu täckas med pluggen som trycks in i hålen över skruvarna. **OBS! Testa cylinderns funktion innan hålen pluggas.**
6. **NB! Vredet måste vridas ytterligare ett halvt varv efter det att regeln är frigjord. Annars kan det uppstå skrapskador på karmen.**
7. Vid montage av trycke montera tätningsspackningen på utsidan (5).

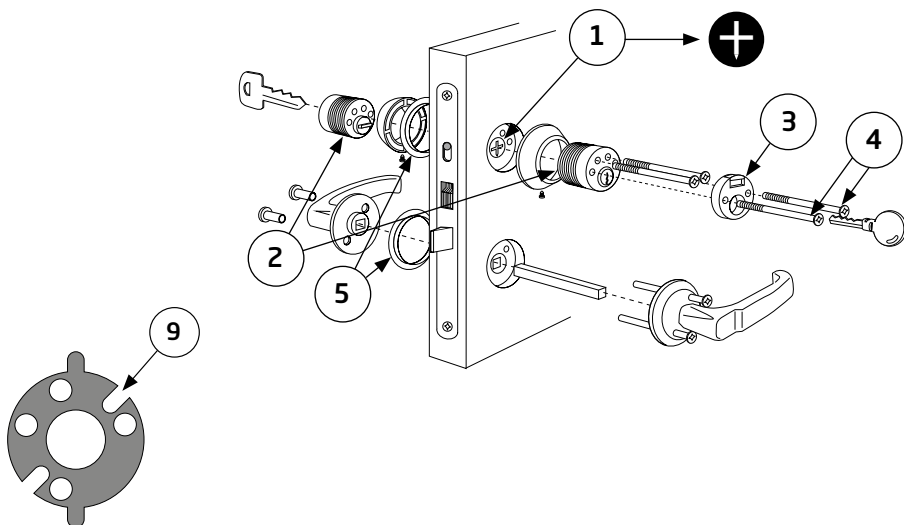

## Cylindrar, vred och behör till ASSA 410, FIX 2025, Dorma 9195.

1. Skruva fast cylinderringarna på cylindrarna.
2. Tryck dit den utvändiga tätningsspäckningen (5) innan du för cylinderringen på plats.
3. Montera utvändig och invändig cylinder(2). Den genomborrade cylindern skall sitta på insidan. Vid tjocka dörrar måste lång medbringare användas. Kontrollera att pilarna i låshuset pekar nedåt på båda sidor, annars kommer låset inte fungera (1).
4. Cylinderskruvarna (4) täcks med plugg som trycks in i hålen över skruvarna. OBS! Testa cylindersns funktion innan du pluggar igen skruvhålen.
5. Vid montage av trycke montera tätningsspäckningen på utsidan (5).

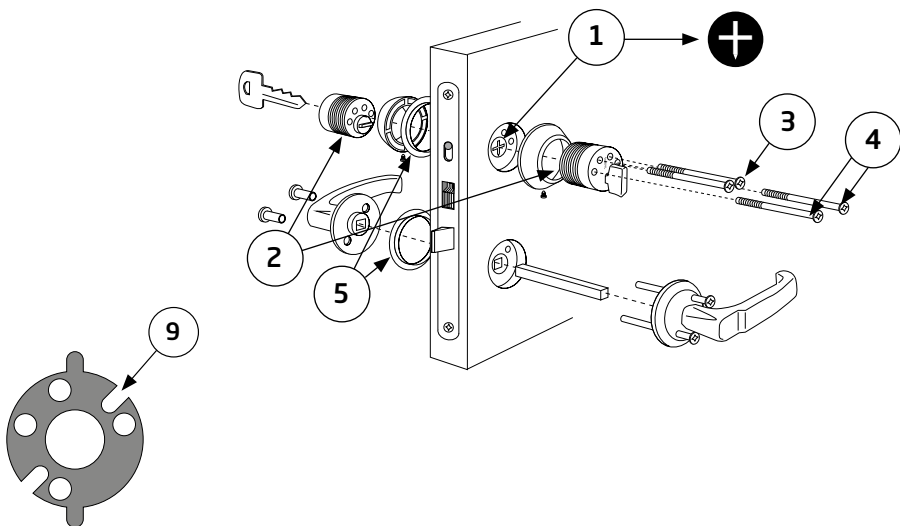

## Dimensionstabell för lås och tillbehör

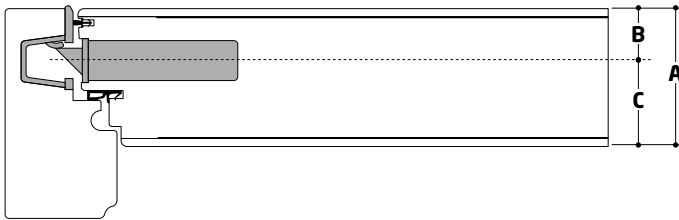

Tjocklek på dörrblad	Lås	Utåtgående			Inåtgående		
		A	B	C	A	B	C
69mm	ASSA 410/2002/510/2500/220/222/230/232, Dorma 912/9195	69	26	43	69	43	26
69 mm	Fix 2025/2000, MPL 410/2002	69	23	46	69	46	23

## Användning av ASSA 2500/510 och ASSA 410/2002 MPL:

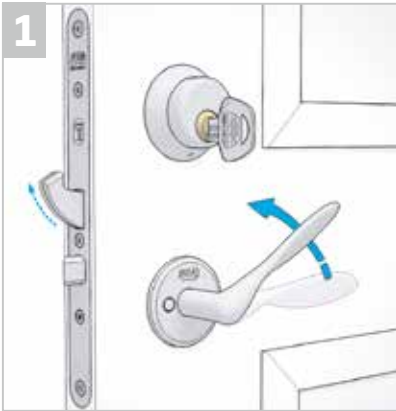

### Låsa dörren:

Drag handtaget uppåt och hakregeln åker ut. Handtaget går därefter tillbaka i normalläge.



Vrid om nyckeln 360°,  
(ett helt varv).



Ta ut nyckeln och dörren är nu låst och handtaget är fixerat. Enkelt och säkert!

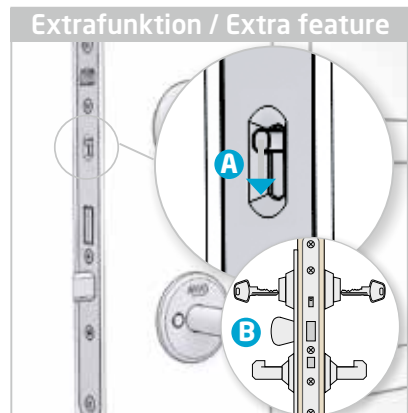

### Hemma-borta-funktion (enbart ASSA 2500/2002MPL)

Om du vill använda Hemma-Borta-funktionen trycker du ner knappen (A) innan du låser dörren. Vredet (B) sätts då ur funktion som gör att man inte kan öppna dörren utan nyckel från varken utsidan eller insidan när dörren är låst.

## Information rengöring av glas

- » Glas ska skyddas från föroreningar orsakade av byggmaterial och byggmetoder under byggtiden. För glas som angränsar till betong, krävs extra varsamhet, då betong har slipande och etsande egenskaper på glas.
- » Glasytan ska vara fri från löst sittande grus och skräp, innan rengöringen påbörjas, detta för att undvika repning.
- » Använd endast milda tvätt- och rengöringsmedel som är avsedda för glas. Använd rikligt med vatten.
- » Starka eller slipande rengöringsmedel, ska aldrig användas för rengöring av glas.
- » Rengöringsutrustningen, putsduk mm, ska vara rena, för att undvika repning.
- » Glas ska inte rengöras vid höga temperaturer eller i direkt solljus.
- » **Metallskrapor eller rakblad får aldrig användas på glas!**

## Skötsel av självrengörande glas

Självrengörande glas har en ytbeläggning som minskar behovet av rengöring. När beläggningen exponeras för dagsljus och normal luftfuktighet bildas ett aktivt ytskikt som ger glaset två nya egenskaper. Dels luckrar det upp och bryter ner organiska smutspartiklar och dels försvinner ytspänningarna så att regnvatten lätt kan skölja rent glaset.

Vid kraftig nedsmutsning och långvarig torka eller på ytor dit regnvattnet inte når kan det bli nödvändigt att tvätta. Oftast räcker det att spola med vatten, men du kan också använda en mjuk trasa och ljummen tvåvattenlösning.

Även om beläggningen är hård kan ytan repas, använd därför aldrig några vassa föremål, stålull eller rengöringsmedel med slipverkan.

## Allmän rengöring av polykarbonatglas

- » Använd ljummet vatten med en mild såplösning eller hushållsrengöringsmedel, typ Ajax.
- » Använd mjuka svampar och trasor.
- » Skölj skivan noggrant med kallt vatten.
- » Ev torkning skall göras med mjuka luddfria trasor, typ sämskskinn.

## Särskild rengöring av polykarbonatglas

- » Färska färgstänk eller olja kan avlägsnas genom att lätt gnugga med en mjuk trasa med isopropanol.
- » Tvätta skivan med varmt vatten med en mild såplösning efter borttagandet av färgen eller oljan.
- » Skölj skivan noggrant i kallt vatten.
- » Rostfläckar kan tas bort med oxalsyralösning (10%).

## Tänk på att inte:

- » Använda nötande eller starkt alkaliska rengöringsmedel.
- » Skrapa aldrig skivorna med skrapor, rakblad eller andra skarpa instrument.

## Information om glas och isolerglas

Vanligt planglas tillverkas av sand, soda och kalk med små tillsatser av magnesium, aluminium och järn, samt luttringsmedel för att homogenisera glassmältan. Glas är ett fast material men har en helt oordnad molekylstruktur som gör att ljus och solenergi kan passera och vi kan se igenom det. Detta gör glaset unikt i förhållande till andra material. Klart floatglas släpper igenom upp till 88% av den totala solenergin och 91% av dagsljuset.

En isolerruta består vanligtvis av två eller tre glas, distanslister och gas i mellanrummen. Rutorna pressas samman med butyl på sidorna av distanslistan, som är bockad i alla fyra hörnen, och med polysulfid eller polyuretan som slutförsegling runt rutans kanter. Isolerrutorna monteras i falsar som skyddar kantförseglingen mot UV-strålning.

## Repor i glas

Glas har en hård yta, men den kan skadas av exempelvis felaktig rengöring. Ytskador som kan hänföras till rengöring omfattas inte av någon garanti.

## Andra ytskador

Avrinning från betong och murbruk samt från kemikaliehaltig luft, kan etsa glasytan så att den blir matt. Svetssprut och sprut från vinkelslip bränner fast i glaset och orsakar ytskador. Denna typ av ytskador omfattas inte av någon garanti.

## Brott i glas

Yttre påkänning som stöt, slag eller vibration eller ändringar i byggnadens konstruktion som följd av rörelser i grunden eller byggnaden kan medföra brott i glas.

Termiskt brott, orsakas av kritiska temperaturskillnader i glaset, kan bero på:

- » Utvändiga persienner delvis nere.
- » Invändig avskärmning (persienn/rullgardin) ligger nära glaset och ger dålig luftning.
- » Invändig avskärmning (persienn/rullgardin) täcker bara del av glaset.
- » Film/etiketter som pålimmats på en större del av glasytan.
- » Tillfälligt material som läggs mot rutan (isolering etc.).
- » Värmeelement, som används i närheten av glaset.



Termisk överbelastning orsakar sprickor som utgår från glaskanten och är i rät vinkel både mot glaskanten och glasytan.

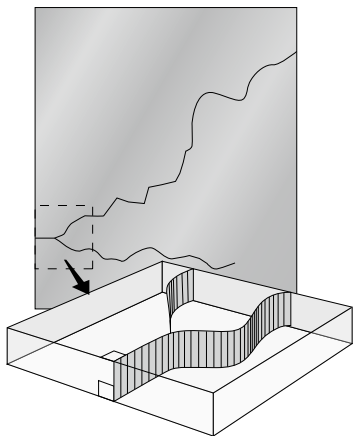

*Bild på termisk spricka i glas. (Pilkington AB)  
Ingen av dessa brottskador omfattas av någon garanti.*

## Punkt fel i glas

Glas är en naturprodukt. Även om råmaterialen rengörs noggrant, kan det inte undgåas att orenheter, i enskilda fall kan ge upphov till punkt fel i glaset.

Tillåtna punkt fel: Rutstorlek < 5 m<sup>2</sup> max 1 st. < 3 mm /enkelglas

Vid flerglasenheter (ex. isolerglas) multipliceras tillåtna fel med antal glas.

Exempel: I en 2-glas isolerruta får det vara två stycken punkt fel < 3 mm,

i en 3-glasruta får det finnas tre stycken sådana fel.

## Besiktning av glas utförs så här:

Betraktelseavstånd 3 m i normalt dagsljus, som definieras som dagsljus utan direkt solljus eller släpljus som förstärker eventuella fel.

Orenheter och andra fel som inte är tydligt synliga i normalt dagsljus från detta avstånd är inte berättigad grund för reklamation och ersättning.

Orenheter och andra fel som bara är synliga under viss årstid, i ett bestämt ljus eller på bestämd tidpunkt på dagen, accepteras inte som reklamation.

Riktlinjer för kvalitetsbedömning och reklamationshantering av planglas hanteras i Planglasföreningens utgåva november 2016

## Kondens på glas

Kondens bildas när glasets ytemperatur är lägre än daggpunktstemperaturen hos den omgivande luften. Vid hög luftfuktighet och kalla glasytor ökar risken för kondens. Den kan bildas på såväl in- och utsidorna som mellan glasen.

## Invändig kondens

Gamla isolerglas får ibland, främst under den kalla årstiden, kondens på det inre glaset. Detta beror på att fönstret isolerar dåligt och att det inre glaset är mycket kallare än luften i rummet. När varm och fuktig inneluft träffar kallt glas uppkommer kondensutfällning. Andra orsaker till invändig kondens kan vara dålig ventilation, hög luftfuktighet eller till exempel gardiner eller fönsterbänkar som hindrar luftcirkulationen. Produkterna är konstruerade för att klara regn och fukt på utsidan men inte för att motstå långvarig kontakt med fukt på insidan. Om invändig kondens förekommer under lång tid, kan produkterna ta skada.

Isolerrutor med distanslister i standardutförande ger köldbryggor i randzonen, vilket bidrar till att kondens kan uppstå. Även isbildning kan förekomma i ogynnsamma lägen.

Åtgärder:

- Montera fönstret så nära innerväggen som möjligt.
- Kontrollera produkt och öka luftcirkulationen.

## Råd och tips

### **Dörr upplevs skev eller att den läcker.**

Kontrollera med ett långt vattenpass (minst 1,8 meter) från insidan att karmsidorna är i våg med varandra. Mät upp diagonal- samt falsmått enligt monteringsinstruktionen, justera karmen och/eller dörrblad med gångjärnen alternativt karmhylsorna enligt monteringsinstruktion. Kontrollera även stängningstryck, justera vid behov.

### **Dörr tar i karm.**

Mät upp diagonal- samt falsmått enligt monteringsinstruktionen, justera karmen och/eller gångjärnen enligt monteringsinstruktion.

### **Pardörrens dörrblad tar i varandra.**

Mät upp lod, diagonal- samt falsmått enligt monteringsinstruktionen, justera karmen och/eller gångjärnen enligt monteringsinstruktionen.

### **Springorna mellan karm och dörrblad varierar.**

Variationer i springornas mått från gångjärnsidan till låssidan behöver gångjärnen justeras.

### **Blåsor i toppförseglingen (tätning runt glas och glaslist).**

Kan inträffa normalt, bättra i med silikon. Om dörren skall ytbehandlas skall silikonerna läggas på efter att ytbehandlingen är gjord.

### **Fläckar som kan komma av silikon.**

Fläckarna kan tas bort med citronsyra, sedan vaxa dörren alternativt använda lite putsmedel för glasrutor vid fläcken.

### **Dörren är blek, matt, flammig eller färgar av sig.**

Behandla dörren med en silikonfri cleaner, använd en flytande cleaner för metalliclack (bilvårdsprodukt). Efterbehandla med flytande bilvax (utan slipmedel och silikon).



## **NorDan AB**

Grebbestadsvägen 8  
457 91 TANUMSHEDE  
Tel: +46 (0) 10 130 00 00  
Fax: +46 (0) 10 130 00 05